

# SCHUIFRAAMBESLAG

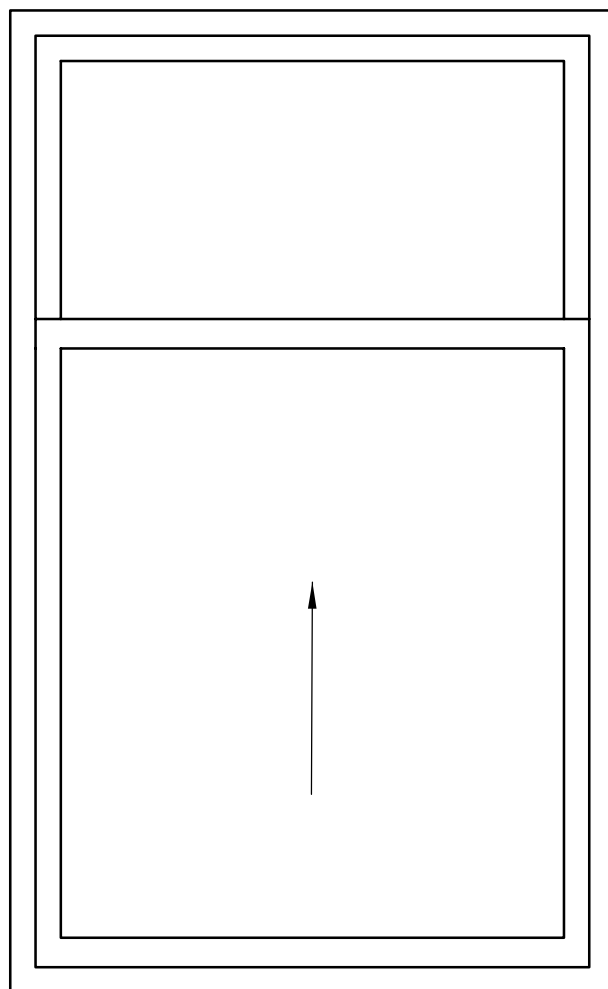

## DETAILS EN MONTAGE

Weeg ramen stuk voor stuk alvorens balansveren te bestellen. Voor een goede werking van het raam komt het echt aan op de laatste gram. De soortelijke massa van hout verschilt te veel om dit van tevoren uit te rekenen.



**J.P.M. KOK**  
HANDELSONDERNEMING

Oostergracht 36  
NL-3763 LZ Soest, Holland  
Telefoon +31 (0)35 601 24 33  
Telefax +31 (0)35 602 57 75

Internet [www.jpmmkok.nl](http://www.jpmmkok.nl)

**ALLWIN**

SCHUIFRAMEN

Maak ramen en kozijnen volgens aangegeven detaillering. Indien anders gewerkt wordt: raadpleeg uw leverancier.

hoogte boven- en onderraam zie pag. 3  
breedte boven- en onderraam zie pag. 4  
lengte latten zie pags. 4 en 5

## BESTELWIJZE

### ALLWIN RAAMBESLAG

- dagmaten kozijn (BxH)
- hoogte onderraam (schuifraam) (pag. 3)

### KADER niet door ons te leveren

- kader Deventer Allwin special  
te plaatsen tijdens montage beslag

### BALANSVEREN niet door ons te leveren

- Avri Patenten balansveren  
weeg ramen stuk voor stuk in gram  
reken gewicht glas uit  
beslag 2200 g  
inbraakwerende ondersluiting 1000 g (optie)  
schuifhoogte = hoogte bovenraam, afronden  
op 50 mm naar beneden  
dagmaten kozijn (BxH)  
hoogte onderraam (schuifraam)

okt. 2007



**J.P.M. KOK**  
HANDELSONDERNEMING

Oostergracht 36  
NL-3763 LZ Soest, Holland  
Telefoon +31 (0)35 601 24 33  
Telefax +31 (0)35 602 57 75

Internet [www.jpmmkok.nl](http://www.jpmmkok.nl)

**ALLWIN**

SCHUIFRAMEN

## SCHUIFRAAMBESLAG ONDERDELEN

## LET OP!

Weeg raam alvorens veren te bestellen.

Het komt aan op de laatste kg.

Is de veer niet precies afgestemd op het raamgewicht, dan werkt het raam niet.

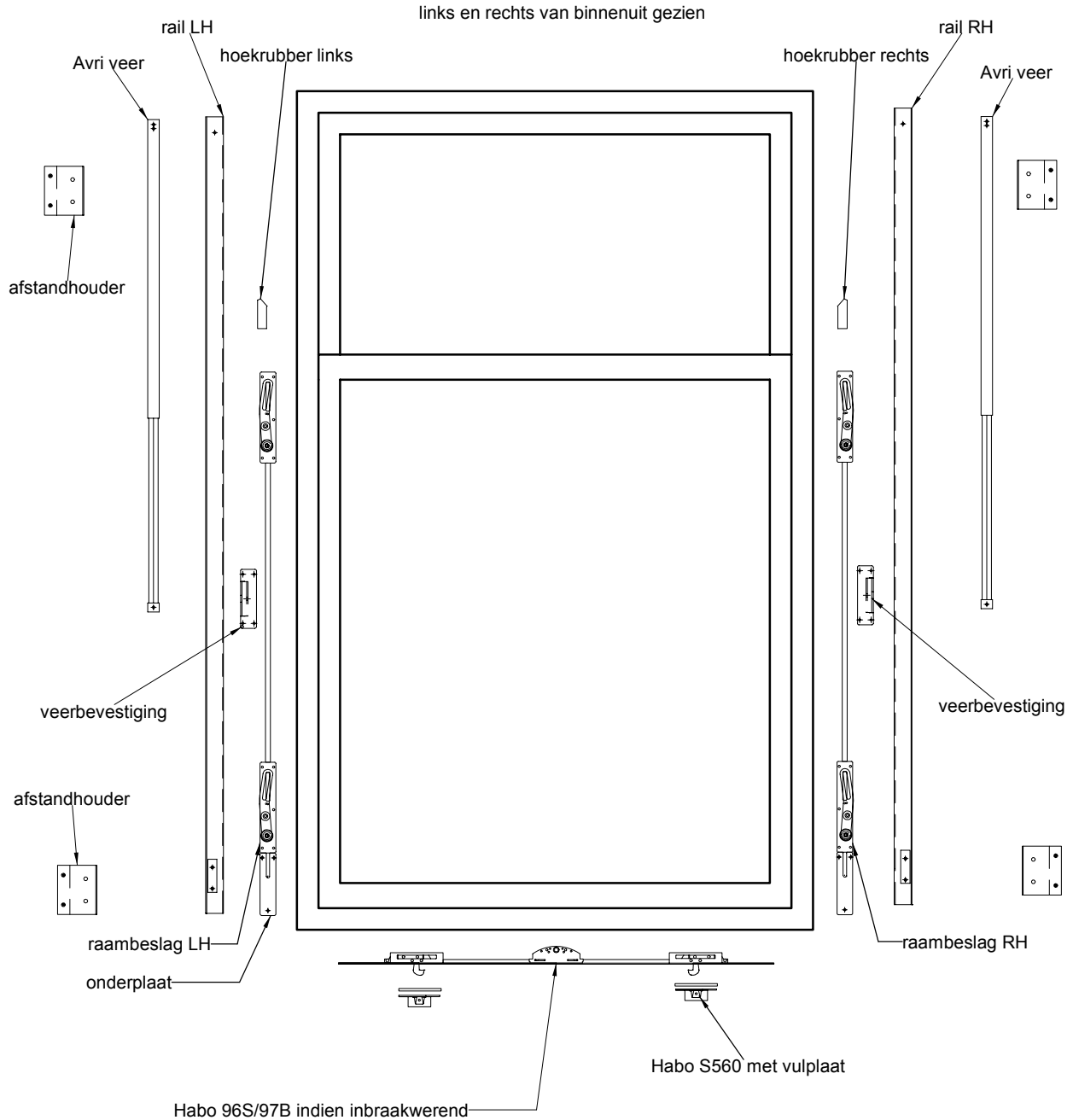

Avri veren zijn Allwin special niet door ons te leveren.  
Kader is Allwin special van Deventer niet door ons te leveren.

okt. 2007

 **J.P.M. KOK**  
HANDELSONDERNEMING

Oostergracht 36  
NL-3763 LZ Soest, Holland  
Telefoon +31 (0)35 601 24 33  
Telefax +31 (0)35 602 57 75

Internet [www.jpmmkok.nl](http://www.jpmmkok.nl)

**ALLWIN**  
SCHUIFRAMEN

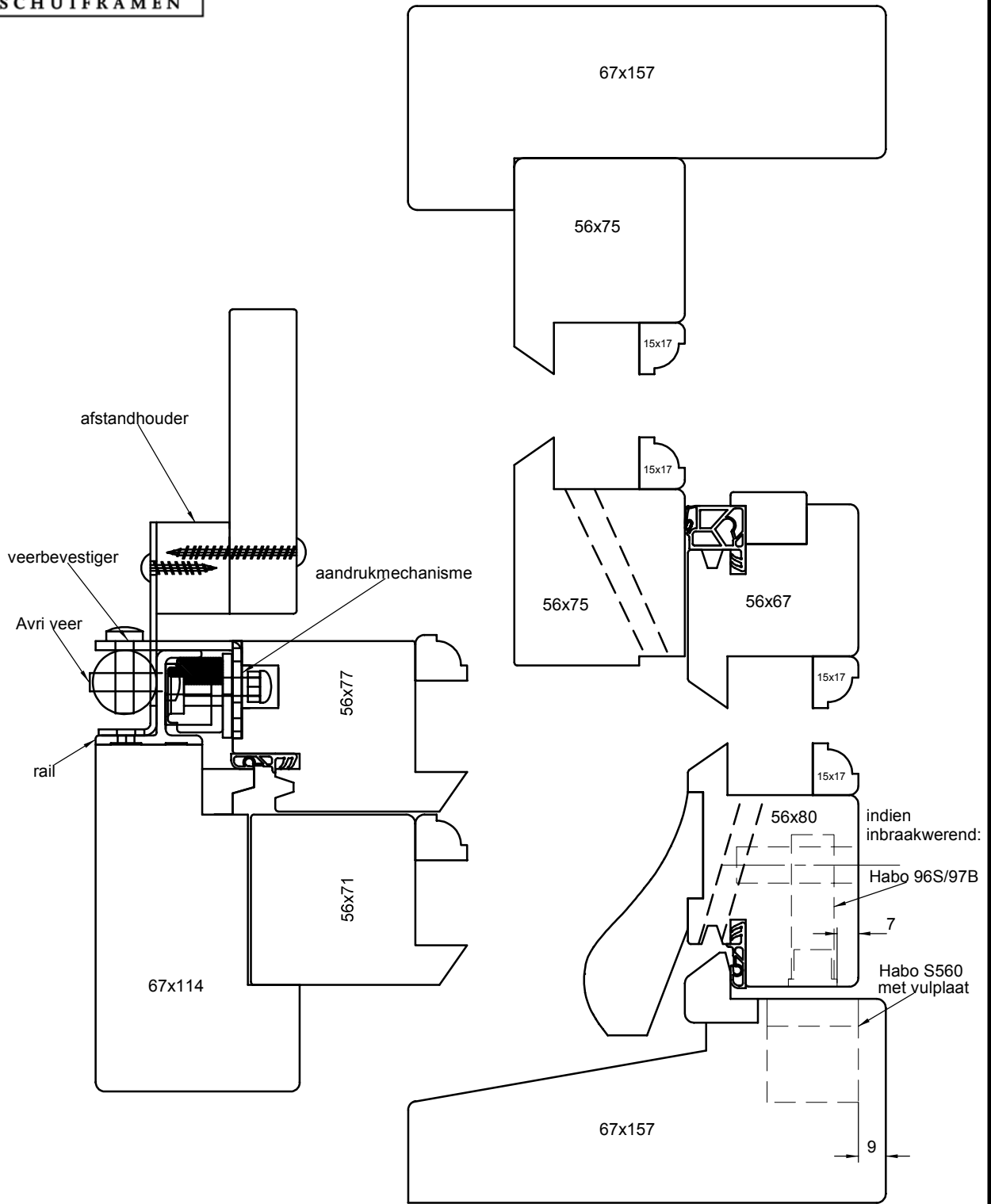

okt. 2008

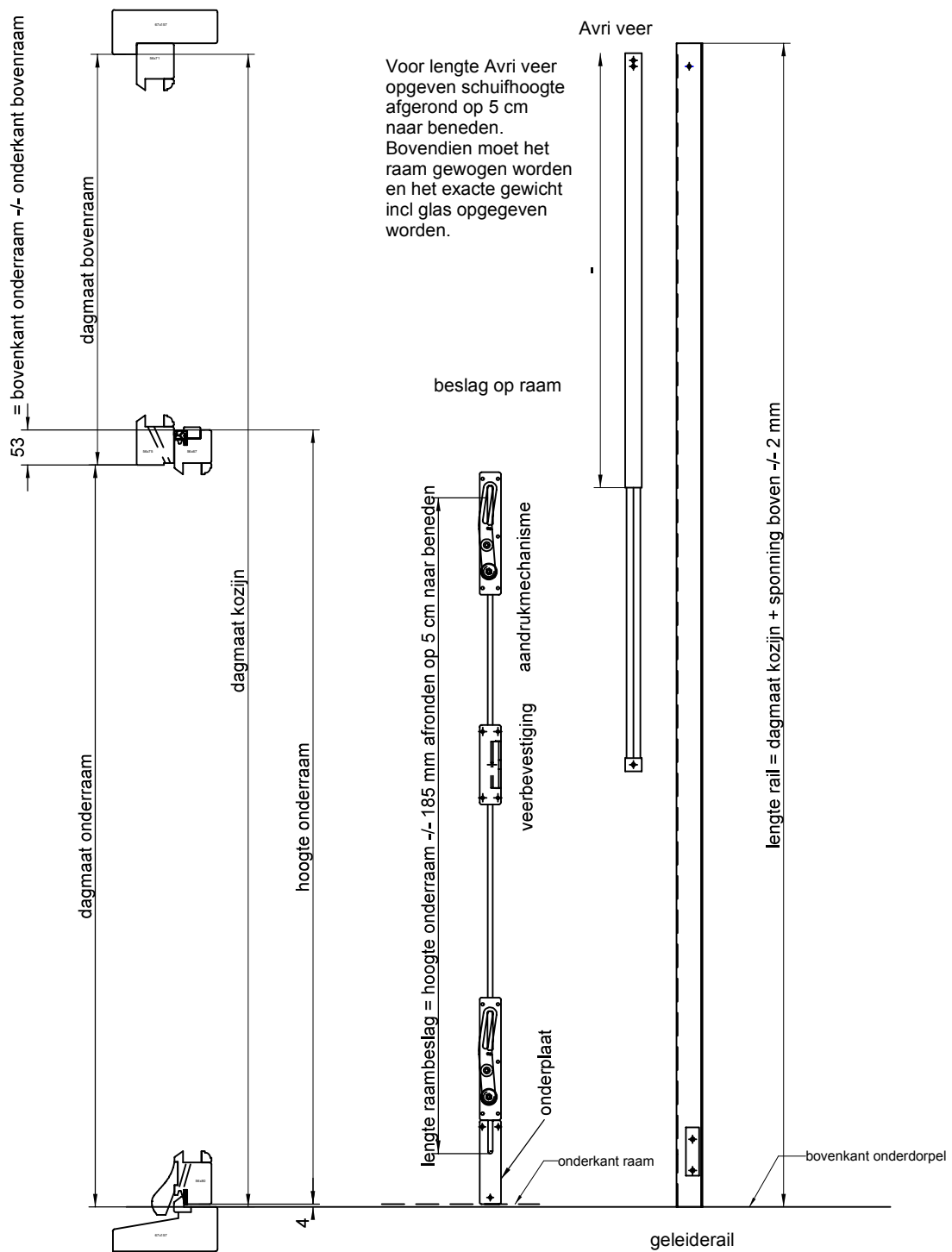
**MAATBEPALING BESLAG**

Hoogte onderraam = dagmaat onderraam + 53 mm +/- 4 mm.

okt. 2008



**J.P.M. KOK**  
 HANDELSONDERNEMING

Oostergracht 36  
 NL-3763 LZ Soest, Holland  
 Telefoon +31 (0)35 601 24 33  
 Telefax +31 (0)35 602 57 75

Internet [www.jpmmok.nl](http://www.jpmmok.nl)

**ALLWIN**  
SCHUIFRAMEN

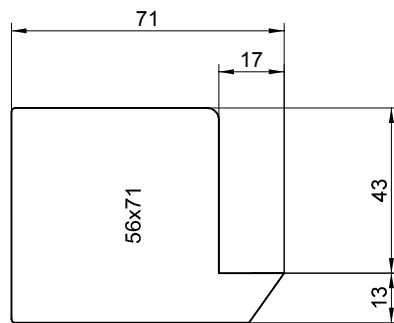
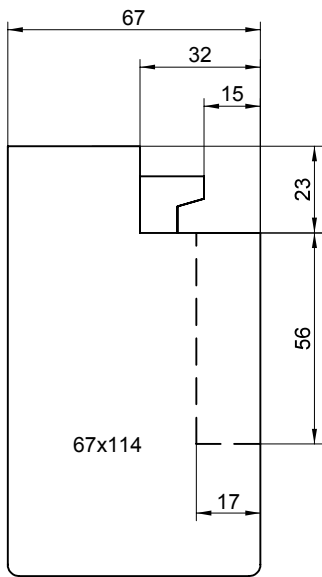
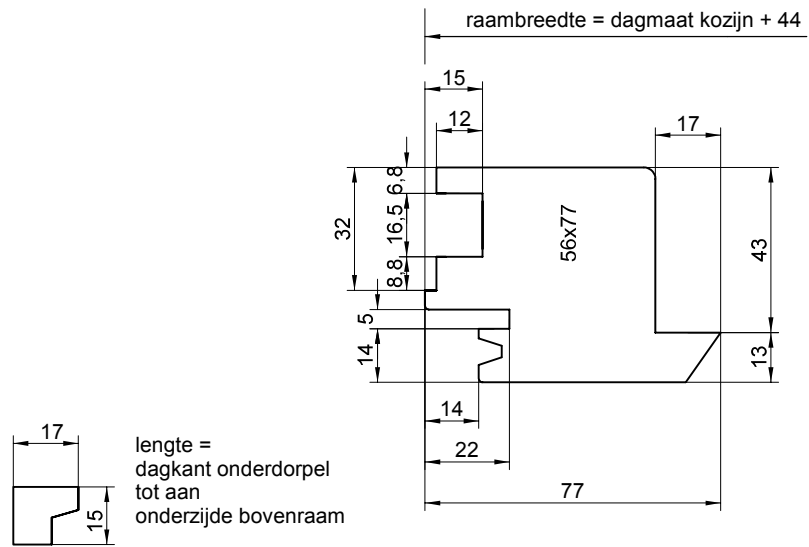

dec. 2008



**J.P.M. KOK**  
HANDELSONDERNEMING

Oostergracht 36  
NL-3763 LZ Soest, Holland  
Telefoon +31 (0)35 601 24 33  
Telefax +31 (0)35 602 57 75  
Internet [www.jpmmok.nl](http://www.jpmmok.nl)

**ALLWIN**  
SCHUIFRAMEN

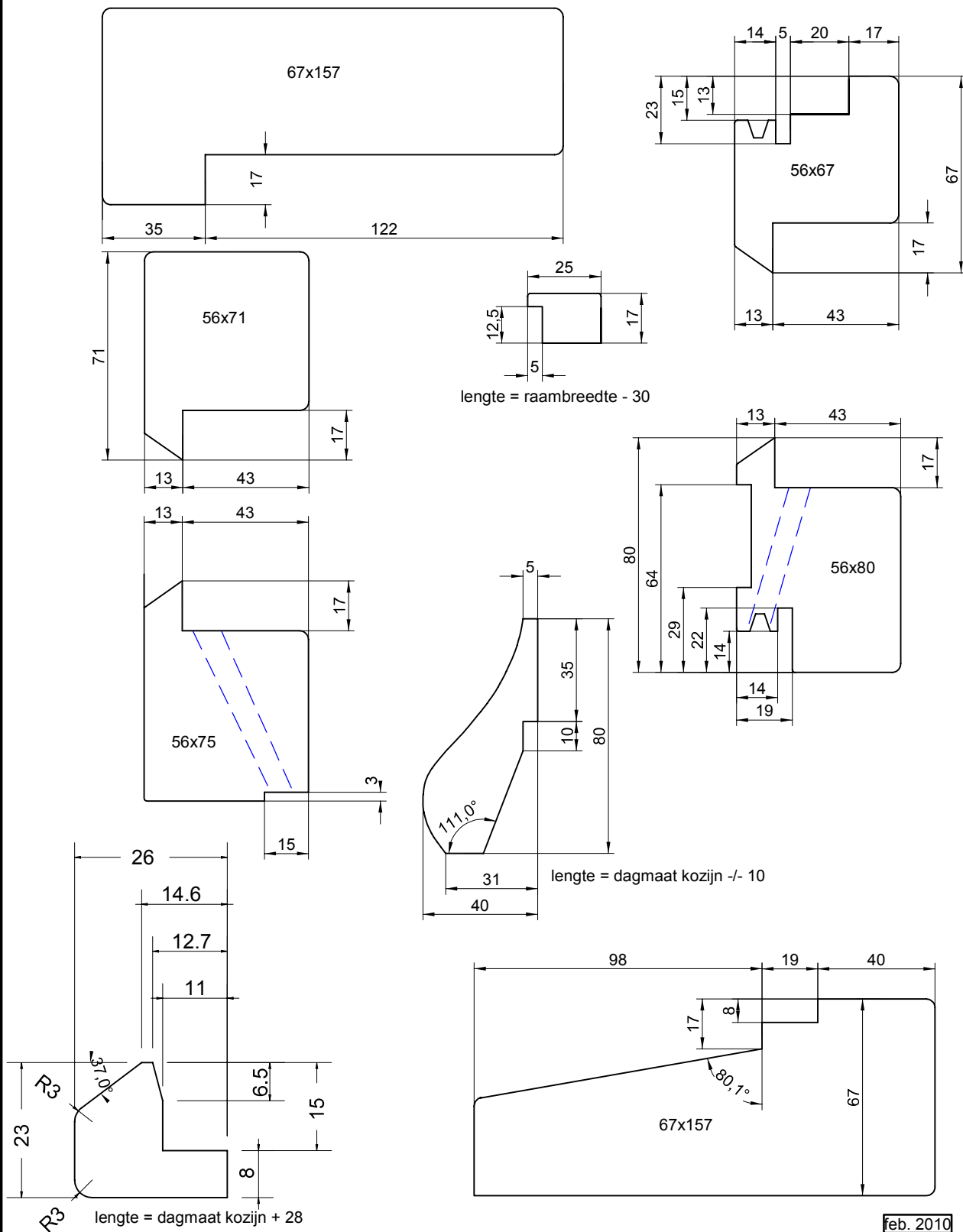

**J.P.M. KOK**  
HANDELSONDERNEMING

Oostergracht 36  
NL-3763 LZ Soest, Holland  
Telefoon +31 (0)35 601 24 33  
Telefax +31 (0)35 602 57 75  
Internet [www.jpmmok.nl](http://www.jpmmok.nl)

**ALLWIN**  
SCHUIFRAMEN

monteer bovenraam

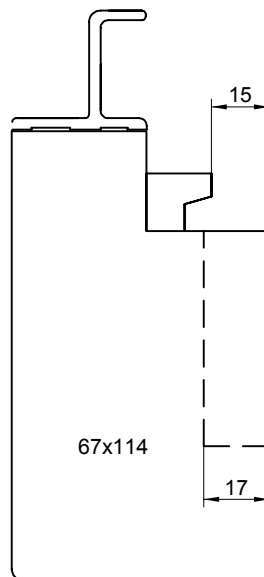
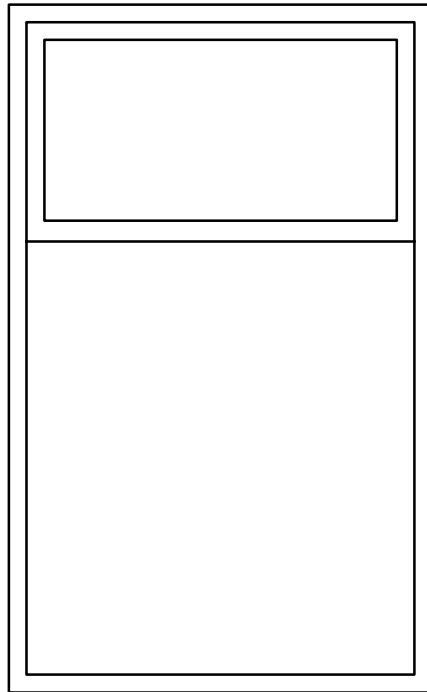

plaats rail aan één zijde  
bevestig met 5x40 houtschroeven

okt. 2008

**J.P.M. KOK**  
HANDELSONDERNEMINGOostergracht 36  
NL-3763 LZ Soest, Holland  
Telefoon +31 (0)35 601 24 33  
Telefax +31 (0)35 602 57 75Internet [www.jpmmkok.nl](http://www.jpmmkok.nl)

# ALLWIN

SCHUIFRAMEN

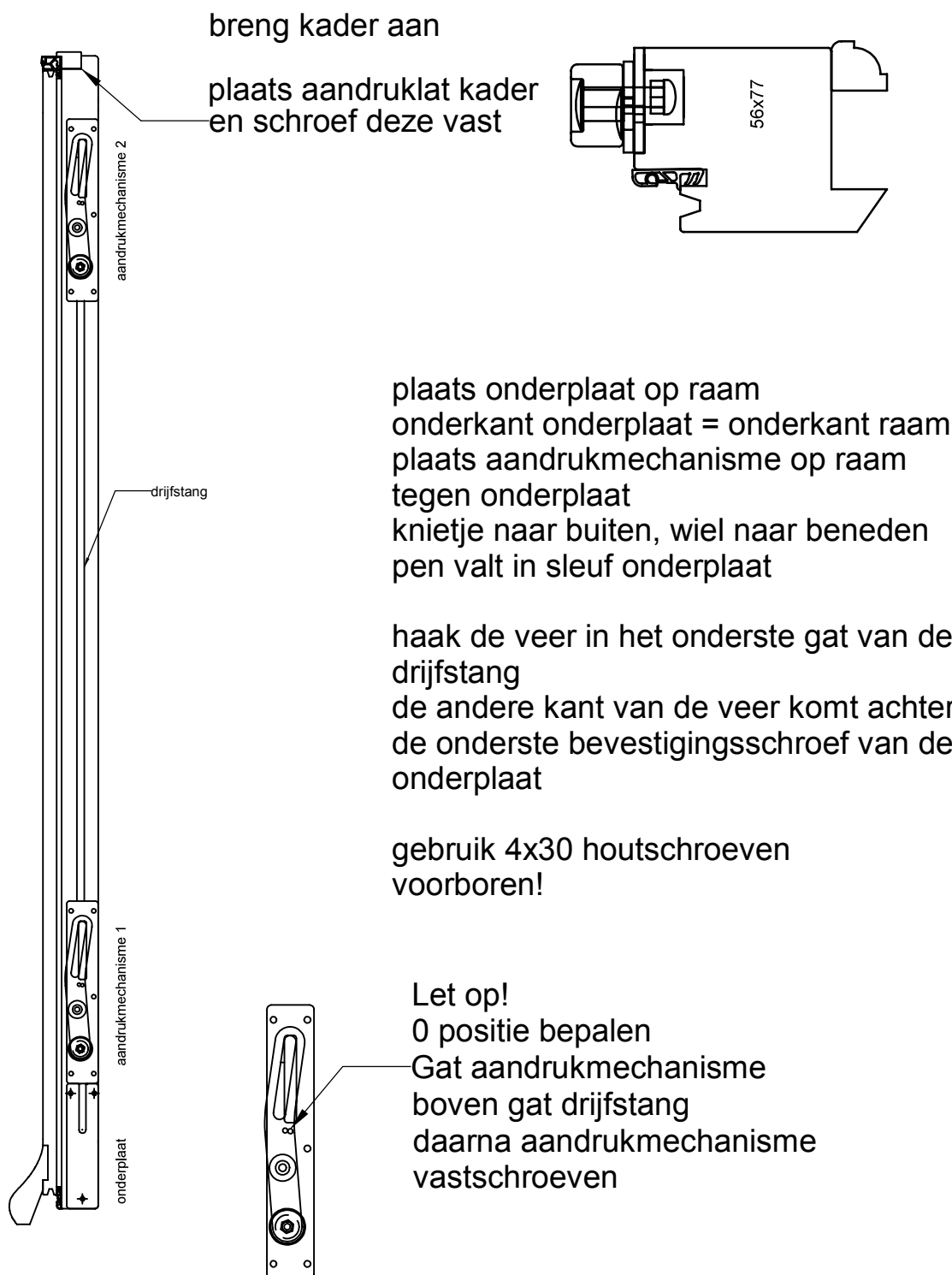

okt. 2007



**J.P.M. KOK**  
 HANDELSONDERNEMING

Oostergracht 36  
 NL-3763 LZ Soest, Holland  
 Telefoon +31 (0)35 601 24 33  
 Telefax +31 (0)35 602 57 75  
 Internet [www.jpmmok.nl](http://www.jpmmok.nl)

**ALLWIN**  
SCHUIFRAMEN

Bepaal positie veerbevestiging door veer langs raam te houden, waarbij deze 4-5 cm boven het raam uitsteekt.  
Hart gat onderzijde = hart veerbevestiging.

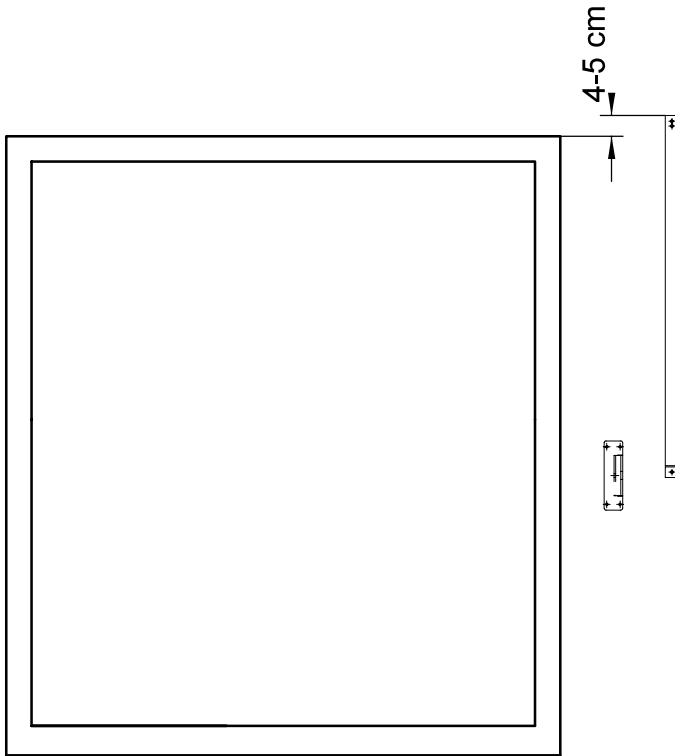

Plaats veerbevestiger met 3x40 houtschroeven

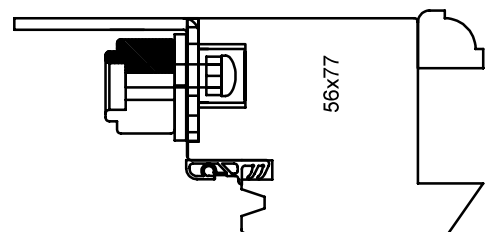

okt. 2008



**J.P.M. KOK**  
HANDELSONDERNEMING

Oostergracht 36  
NL-3763 LZ Soest, Holland  
Telefoon +31 (0)35 601 24 33  
Telefax +31 (0)35 602 57 75

Internet [www.jpmmkok.nl](http://www.jpmmkok.nl)

**ALLWIN**  
SCHUIFRAMEN

Plaats afstandhouders voor  
aftimmerlatten aan één zijde.  
Gebruik hiervoor de bestaande  
gaten in de geleiderail.  
Bovenste afstandhouder ter  
hoogte van bovenraam.  
Onderste afstandhouder zo  
laag mogelijk.

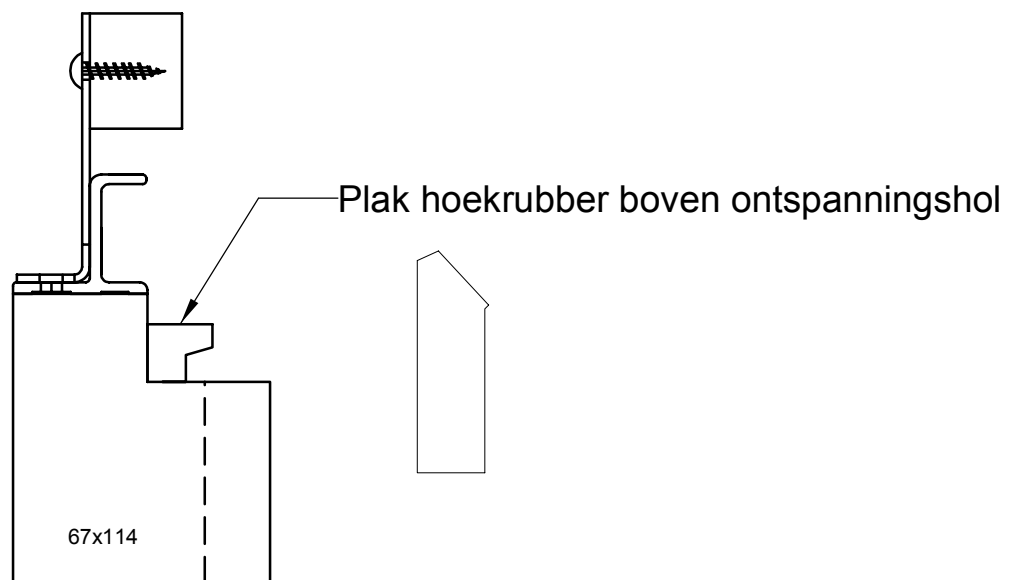
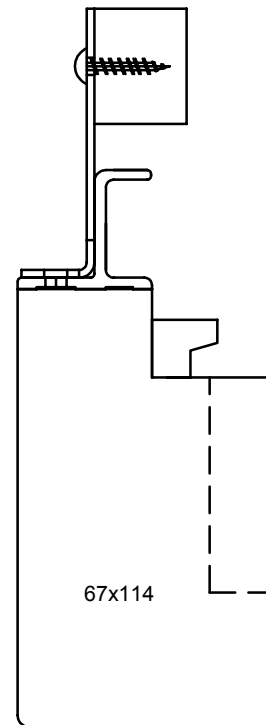

okt. 2008



**J.P.M. KOK**  
HANDELSONDERNEMING

Oostergracht 36  
NL-3763 LZ Soest, Holland  
Telefoon +31 (0)35 601 24 33  
Telefax +31 (0)35 602 57 75  
Internet [www.jpmmkok.nl](http://www.jpmmkok.nl)

**ALLWIN**

SCHUIFRAMEN

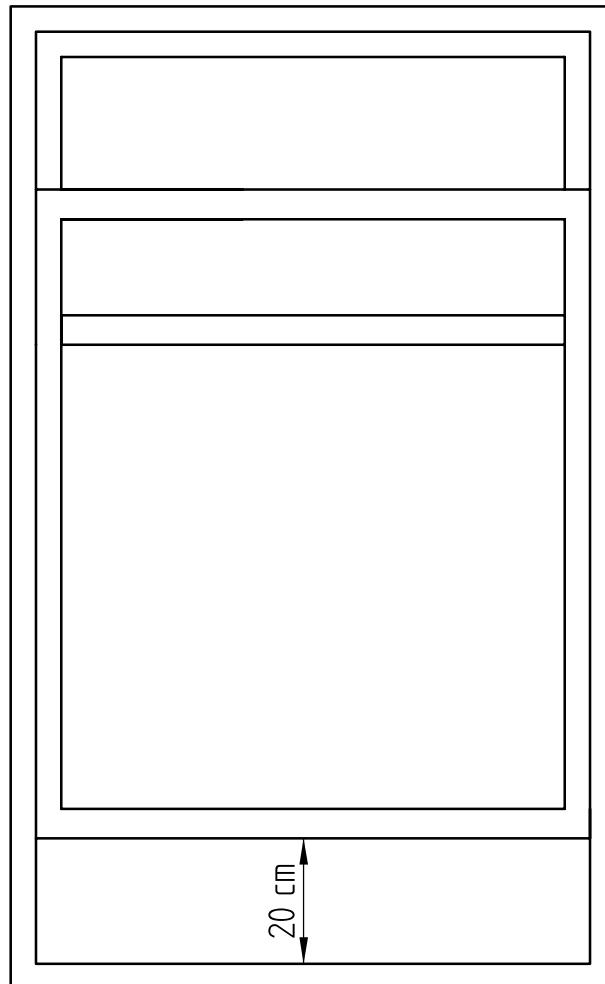
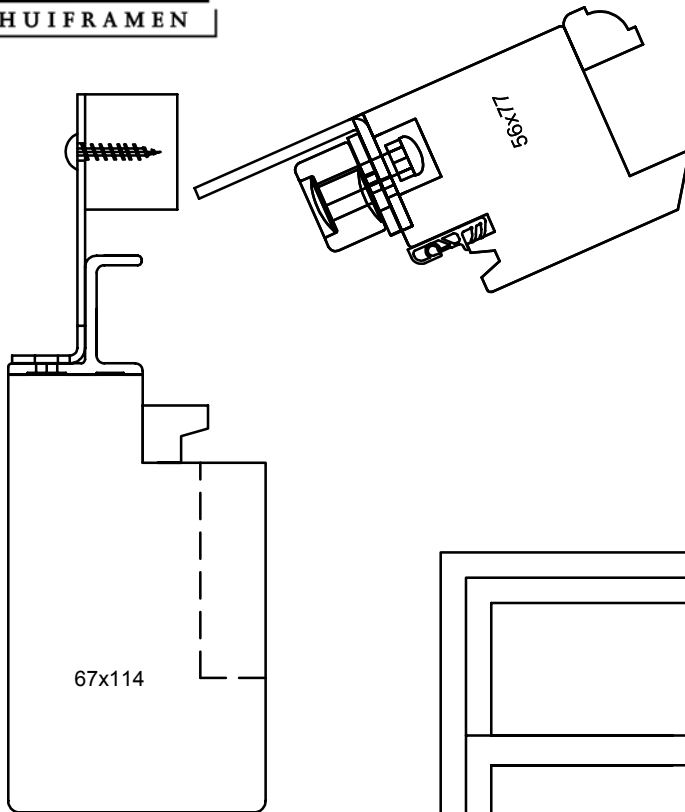

Plaats het raam in  
ong. 20 cm open stand  
door het schuin omhoog  
te houden en de wielen  
achter de rails te steken.

okt. 2008



**J.P.M. KOK**  
HANDELSONDERNEMING

Oostergracht 36  
NL-3763 LZ Soest, Holland  
Telefoon +31 (0)35 601 24 33  
Telefax +31 (0)35 602 57 75

Internet [www.jpmmok.nl](http://www.jpmmok.nl)

**ALLWIN**  
SCHUIFRAMEN

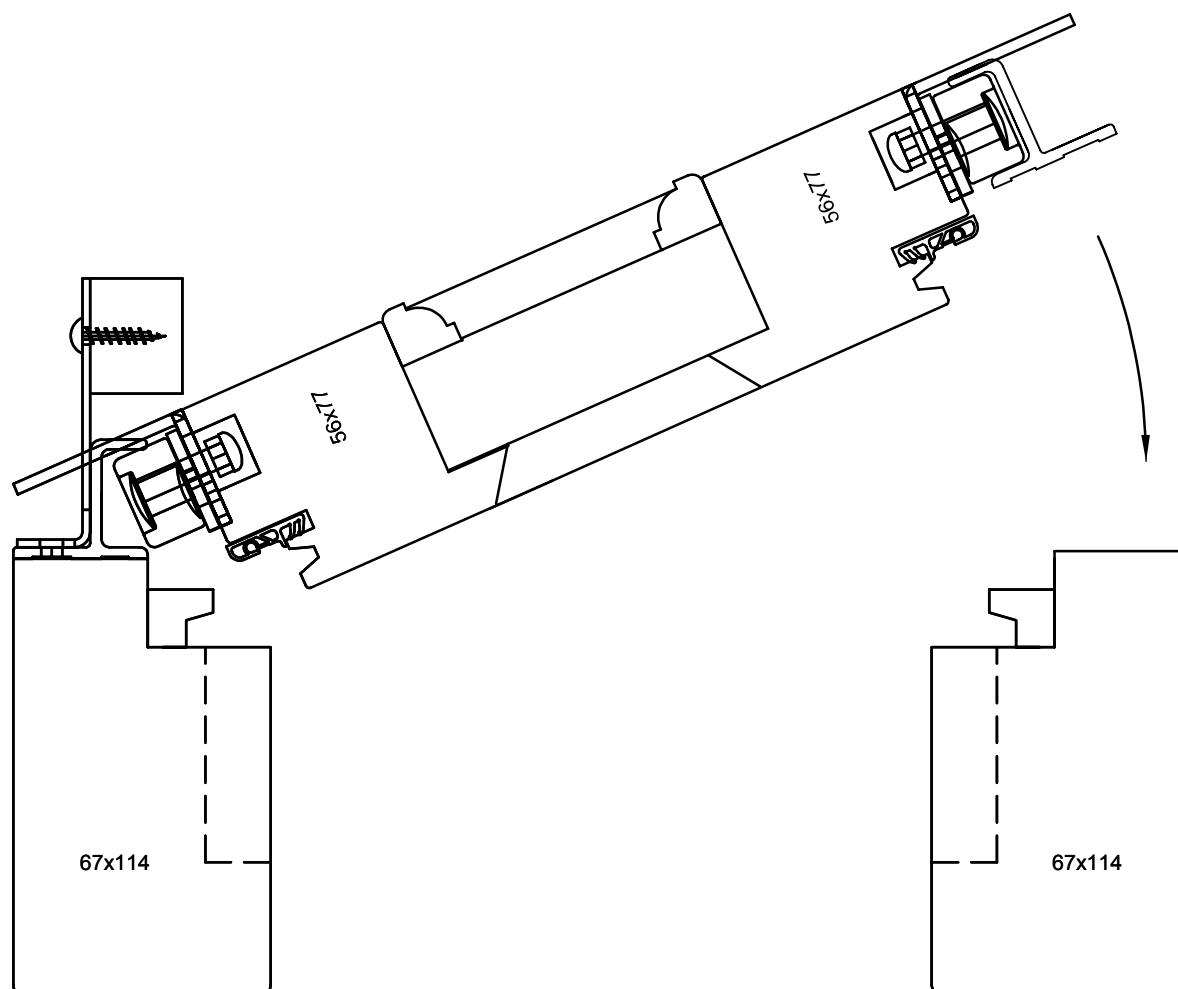

Houd raam schuin omhoog en plaats rail om wielen.  
Laat raam zakken en bevestig rail en afstandhouders.

Plaats vervolgens Avri veren.

okt. 2008



**J.P.M. KOK**  
HANDELSONDERNEMING

Oostergracht 36  
NL-3763 LZ Soest, Holland  
Telefoon +31 (0)35 601 24 33  
Telefax +31 (0)35 602 57 75  
Internet [www.jpkok.nl](http://www.jpkok.nl)

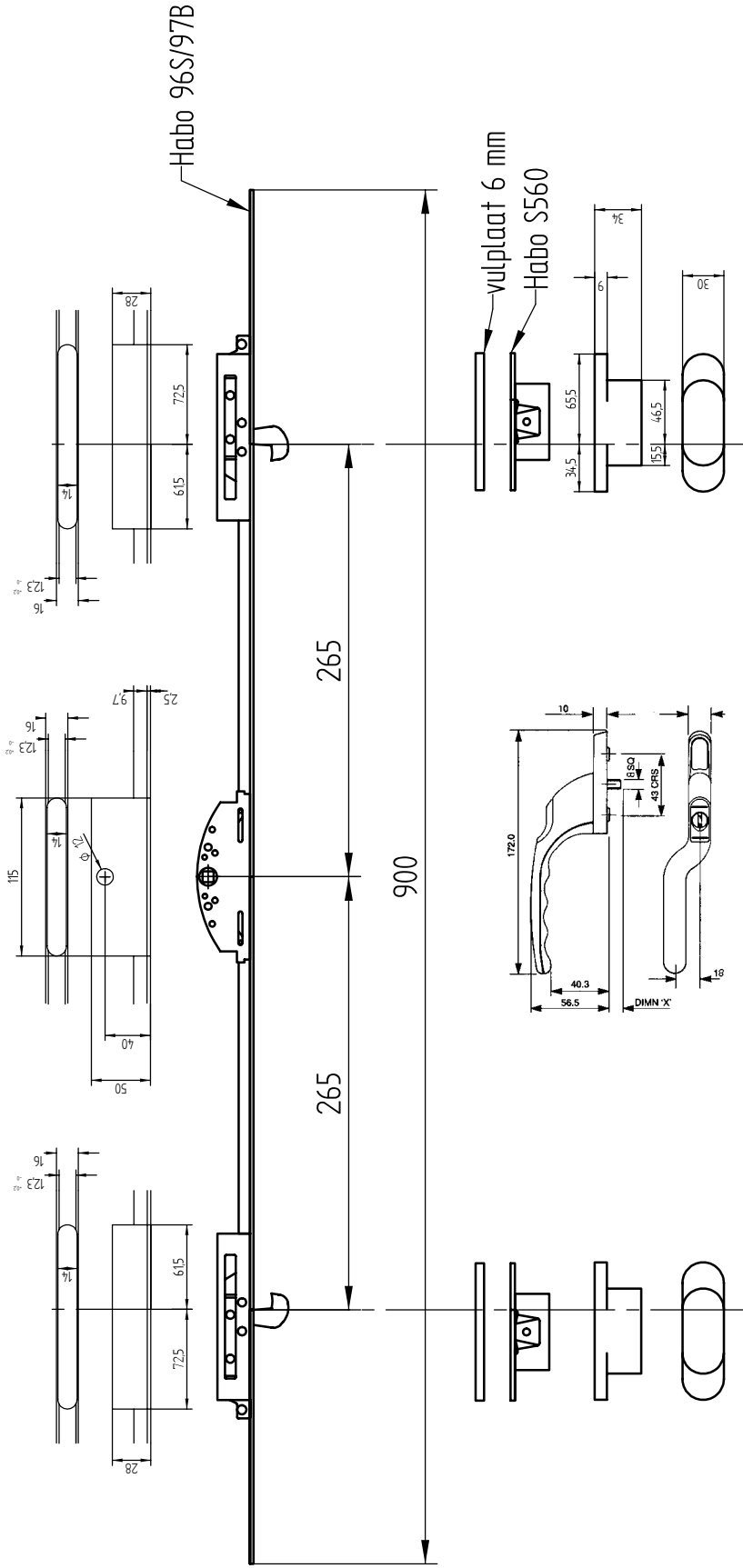

wn 0142 LH afgebeeld, RH geleverd  
Let op! stift 8x40, dus ver genoeg doorboren

okt. 2007



Oostergate 36  
NL-3763 LZ Soest, Holland  
Telefoon +31 (0)35 601 24 33  
Telefax +31 (0)35 602 57 75  
Internet www.jpmmkok.nl

ondersteuning Allwin schuifraam

fk